

GL

DUO-FAST

NAILERS STAPLERS FASTENERS
Electric Staplers

EIC-3118 **ENC-5418A** **EWC-5018A**
0066118 0135053 0512392

DUO-FAST CORPORATION
AN ITW COMPANY
2400 GALVIN DRIVE
ELGIN, ILLINOIS 60123-7883
U.S.A.
© 2004 DUO-FAST Corporation

11/04 E-186

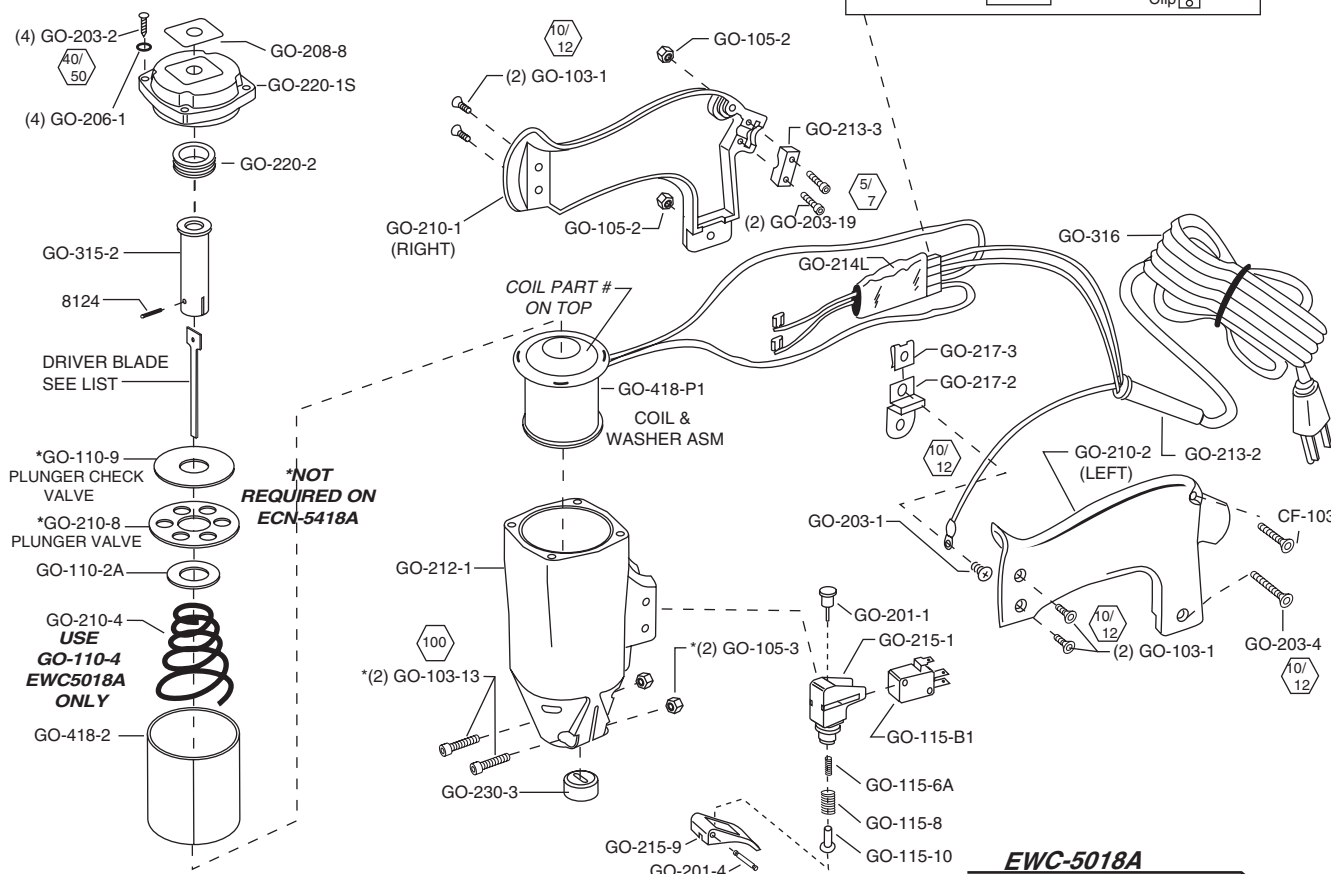
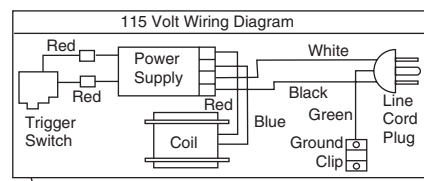

TORQUE IN - LBS
±5 IN - LBS

* INCLUDED WITH NOSE KITS
** PART OF MAGAZINE BASE

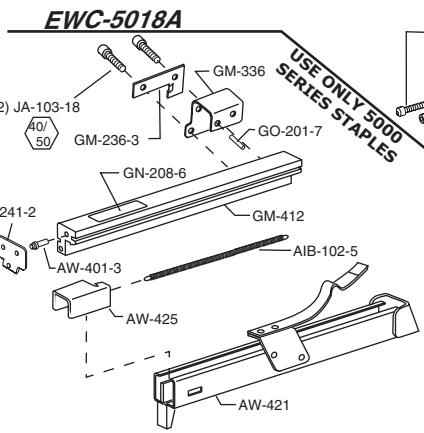
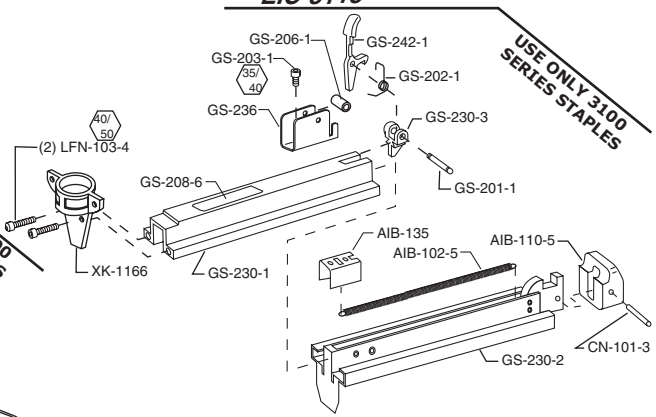
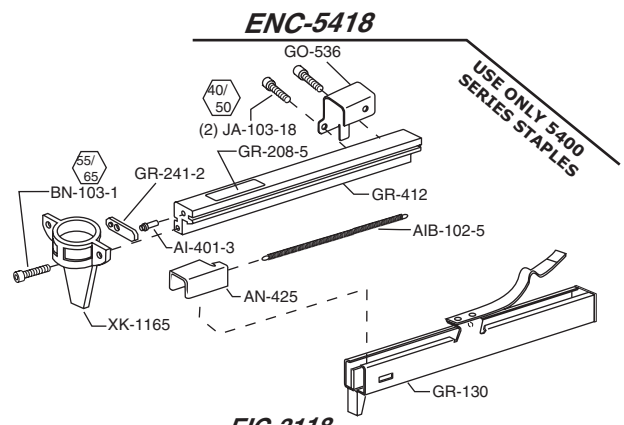

⚠ DO NOT USE THE GO-218-P1 COIL WITH THE GO-418-2 SLEEVE: HAZARDOUS

ELECTRICAL REPAIRS MUST BE PERFORMED BY QUALIFIED SERVICE PERSONNEL ONLY
EL SERVICIO DE REPARACION ELECTRICA TIENE QUE SER REALIZADO POR PERSONAL TECNICO CALIFICADO



Always Wear Safety Glasses

When Using Power Tools
XA-1011 CLEAR
XA-1022 TINTED

▲ DENOTES CHANGE

TOOLS MUST BE REPAIRED ONLY WITH FACTORY AUTHORIZED PARTS
SIEMPRE REPAIRE LAS HERRAMIENTAS SOLAMENTE CON PARTES DE REPUESTO AUTORIZADAS POR DUO-FAST

ELECTRIC STAPLERS

DUO-FAST[®]

NAILERS STAPLERS FASTENERS

**EIC-3118/ENC-5418A/
EWC-5018A**
HEAVY DUTY ELECTRIC STAPLER
GRAPADORA ELECTRICA PARA TRABAJO PESADO

The **ELECTRIC TOOLS** is designed in compliance with American National Standards Institute, ANSI SNT-101-2002 and current applicable OSHA regulations.

La Clavadora **HERRAMIENTA ELECTRICA** está diseñada en cumplimiento de las normas el Instituto Nacional de Normas Americanas ANSI SNT-101-2002 y los reglamentos actuales aplicables de OSHA.

NOTE: LOADING INSTRUCTIONS FOR THIS TOOL ARE LOCATED IN THE SAFETY, OPERATION, AND INSTRUCTION MANUAL.

NOTA: LAS INSTRUCCIONES DE CARGADO PARA ESTA HERRAMIENTA SE ENCUENTRAN EN EL MANUAL DE INSTRUCCIÓN Y OPERACIÓN SEGURA.

FASTENER LOAD CAPACITY/CAPACIDAD DE CARGA DE GRAPAS:



EIC-3118:

One strip of 3100 series staples: 3/8" to 9/16"
Uno tira de grapas de serie 3100: 10 mm a 14 mm



ENC-5418A:

One strip of 5400 series staples: 3/8" to 9/16"
Uno tira de grapas de serie 5400 : 6 mm a 14 mm

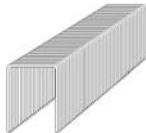

EWC-5018A and EWC-5018A0.C.:

One strip of 5000 series staples: 1/4" to 9/16"
Uno tira de grapas de serie 5000: 10 mm a 14 mm

NOTE: These staples are NOT interchangeable between the various electric tools. To avoid staple jams, before loading your tool, check to ensure that you have the proper DUO-FAST staples.

Nota: Estas grapas no son para usar como terciemos con varias herramientas eléctricas. Para evitar que se traben las grapas, antes de cargar su herramienta, compruebe para asegurar que usted esta usando las grapas correctas de DUO-FAST.



DO: Guard against electric shock. Prevent body contact with grounded surfaces like pipes, radiators, ranges, or refrigerator enclosures.

HAGA LO SIGUIENTE: Protéjase contra los choques eléctricos. Evite el contacto corporal con superficies a tierra como tuberías, radiadores, estufas y cajas de refrigeradores.



DO NOT: Expose power tools to rain. Use or store power tools in damp or wet locations. Use tool in presence of flammable liquids or gases. Store tools where children can access them. When not in use, tools should be stored in a high or locked-up place.

NO HAGA LO SIGUIENTE: No exponga la herramientas eléctricas a la lluvia. No use ni guarde herramientas eléctricas en lugares húmedos o mojados. No use la herramienta en presencia de líquidos o gases inflamables. No guarde las herramientas donde las puedan alcanzar los niños. La herramientas, cuando no son utilizadas, deben guardarse en un lugar alto o cerrado con llave.



SAFETY: A pair of safety glasses that meets ANSI Z87.1 requirements must always be worn when using this tool. The use of proper eye protection has been shown to significantly reduce eye injuries. Complete safety training is available from your DUO-FAST representatives. It includes a wide range of safety materials to help keep safety awareness high throughout the work area.

SEGURIDAD: Un par de gafas de seguridad que cumplen con los requisitos de ANSI Z87.1 deber ser siempre usados con el uso de esta herramienta. El uso de protección ocular adecuada ha mostrado que reduce significativamente las lesiones oculares. Una capacitación completa sobre seguridad está disponible a través de sus representantes de DUO-FAST. La misma incluye una amplia gama de material sobre seguridad para ayudarlo a mantener un alto nivel de conciencia sobre la seguridad en toda el área de trabajo.



WARRANTY: Before buying or using any DUO-FAST tool, read the limited warranty that applies. For warranty details, see the full-line catalog or the warranty information in the tool carton.

GARANTÍA: Antes de comprar o utilizar cualquier herramienta DUO-FAST, lea la garantía limitada que se aplica. Para obtener detalles de la garantía consulte el catálogo de toda la línea o la información sobre la garantía en la caja de la herramienta.

**OPTIONAL EQUIPMENT AVAILABLE FOR THE ELECTRIC TOOLS:
EQUIPO OPCIONAL DISPONIBLE PARA LA HERRAMIENTA ELECTRICA:**

XA-1011 SAFETY GLASSES

ETI PLASTIC CASE

**CLEARING A JAM:
DES OBSTRUCCIÓN DE UN ATASCAMIENTO:**

Damaged parts, non-DUO-FAST manufactured fasteners and excessive dirt build up are the major causes of fastener jams. Las piezas dañadas, los sujetadores que no hayan sido fabricados por DUO-FAST y el exceso de suciedad acumulada son las causas principales de que se traben los sujetadores.

Follow this procedure if a jam should occur:
Siga este método si se produce un trabado:

- Disconnect power cord.
- Desconecte el cable de la corriente.
- Open magazine.
- Abra el cargador.
- Remove all staples from tool.
- Quite todas las grapas de la herramienta.
- The jammed staple can now be easily removed with a pair of pliers.
- La grapa trabada se podrá quitarse ahora con facilidad con unas pinzas.
- Reload staples.
- Recargue las grapas.
- Reconnect power cord.
- Vuelva a conectar el cable de la corriente.

NOTE: If tool continues to jam, take it out of service immediately and have it serviced by an authorized service center.
NOTA: Si la herramienta sigue trabándose, desconéctela inmediatamente y llévela a reparar a un centro de servicio autorizado.

**SERVICE & REPAIR:
SERVICIO Y REPARACION:**

This tool must not be disassembled, serviced, repaired or reassembled by anyone except qualified DUO-FAST service personnel. Incorrect servicing repairs and assembly of this tool may result in serious injury to the user and/or damage to the tool. Your DUO-FAST Distributor is ready to help with any service or repair problems you may have.

Esta herramienta debe ser exclusivamente desarmada, mantenida, reparada o armada por el personal de servicio capacitado de DUO-FAST. El servicio, las reparaciones y el armado incorrectos de esta herramienta pueden producir lesiones graves al usuario y danos a la herramienta. Su distribuidor DUO-FAST esta listo para ayudarle a resolver los problemas de servicio o reparación que se puedan presentar.

For the DUO-FAST Warranty & Service Partner in your area, call: 1-888-DUO-FAST (386-3278).

Para obtener su Garantía de DUO-FAST y el Servicio de Nuestros Socios mas cercano a su área, llame al: 1-888-DUO-FAST (386-3278).